

VALVOLA DI SCARICO RAPIDO SERIE VSR

Nuova versione più compatta e leggera.
Consentono di evacuare rapidamente l'aria presente nel cilindro,
aumentando di conseguenza la velocità del cilindro stesso.

- Temperatura 0-80°C
- Pressione max 12 bar (1200 KPa)
- Pressione minima 0.5 bar

Portata nominale (P → A) $\Delta P = 1 \text{ bar}$ [NI/min]:

Pm [bar]	1/8	1/4	1/2
2.5	550	800	2400
4	700	1200	2800
6.3	900	1400	3600

Portata a scarico (A → R) [NI/min]:

Pm [bar]	1/8	1/4	1/2
2.5	800	1500	4400
4	1200	2450	6300
6.3	1800	3500	8000



COMPONENTI

- ① Coperchio: per 1/8-1/4 ottone nichelato;
per 1/2 alluminio anodizzato
- ② Guarnizione O-Ring in NBR
- ③ Guarnizione a labbro in poliuretano
- ④ Corpo in ottone nichelato

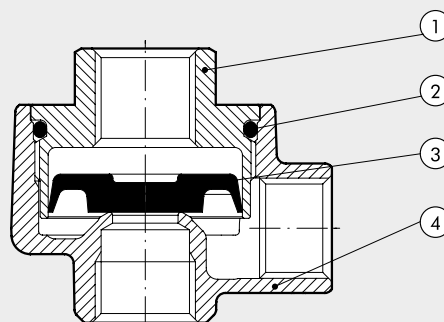

INGOMBRI E CODICI DI ORDINAZIONE

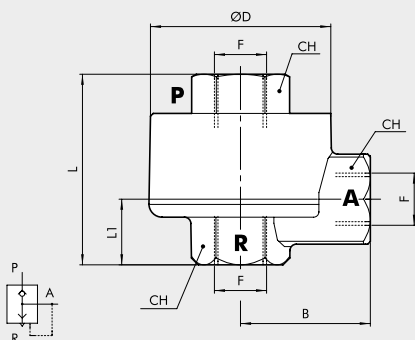

Codice	Rif.	F	B	D	CH	L	L1	Peso [g]
9101201	VSR 1/8	1/8	18.5	29.5	14	32.5	13.4	80
9201201	VSR 1/4	1/4	23.3	34	17	40.5	16.9	115
9401201	VSR 1/2	1/2	35	47	27	45.7	16.2	230

GUARNIZIONI DI RICAMBIO

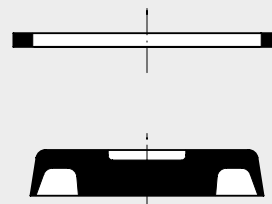

Codice	Rif.
9151501	Ric. guarn. VSR 1/8
9251501	Ric. guarn. VSR 1/4
9451501	Ric. guarn. VSR 1/2